

Català

Un truc de màgia desafia la nostra percepció del món. Un mecanisme mil·limètric, on allò que es mostra, allò que amaga, allò que s'oblida, allò que es creu que s'ensenya repta a la nostra retina com un Trompe-l'œil renaixentista, com la melamina aparença fusta que amaga el conglomerat, MDF o pladur, com les pantalles dels nostres telèfons intel·ligents amaguen un mecanisme incomprensible, lluny de l'analogia. Però l'aproximació a l'origen de les coses és feixuga i gairebé impossible, per això no entenem com funciona un ordinador, el nostre propi cos, un truc de màgia o el món.

Ens mantenim sempre expectants, en la tensió d'una nova possibilitat, d'una potència. No sabem com apareixerà, però ho farà. No sabem sota quina forma, de moment tot està desmuntat, tot fet i per fer. Les peces funcionen com a possibilitat, en contenen una i totes elles. La universalitat dels encaixos permet la metamorfosi. El gest minúscul del mag amaga els efectes més inesperats. I d'això tracta, de gestos. Gestos que se sumen i formen una aparença (parèntesi d'oblit) i ja no recordem com hem arribat fins aquí. Abans que aparegui la forma només ens queda imaginar l'efecte final, és la imaginació de futurs possibles, improbables, desgavellats.

Español

Un truco de magia desafía nuestra percepción del mundo. Un mecanismo milimétrico donde aquello que se muestra, lo que se esconde, lo que se olvida, lo que se cree que se enseña reta a nuestra retina como un trampantojo renacentista, como la melamina apariencia madera que esconde el conglomerado, el MDF o el pladur, como las pantallas de nuestros smartphones esconden un mecanismo incomprensible, lejos de la analogía. Pero la aproximación al origen de las cosas es ardua y casi imposible, por eso no entendemos cómo funciona un ordenador, nuestro propio cuerpo, un truco de magia o el mundo.

Nos mantenemos siempre expectantes, en la tensión de una nueva posibilidad, de una potencia. No sabemos cómo aparecerá, pero lo hará. No sabemos bajo qué forma, de momento está todo desmontado, todo hecho y por hacer. Las piezas funcionan como posibilidad, contiene una y todas ellas. La universalidad de los encajes permite la metamorfosis. El gesto minúsculo del mago esconde los efectos más inesperados. Y de eso trata, de gestos. Gestos que se suman y forman una apariencia (paréntesis de olvido) y ya no recordamos cómo llegamos hasta aquí. Antes de que aparezca la forma solo nos queda imaginar el efecto final, es la imaginación de futuros posibles, improbables, descabellados.

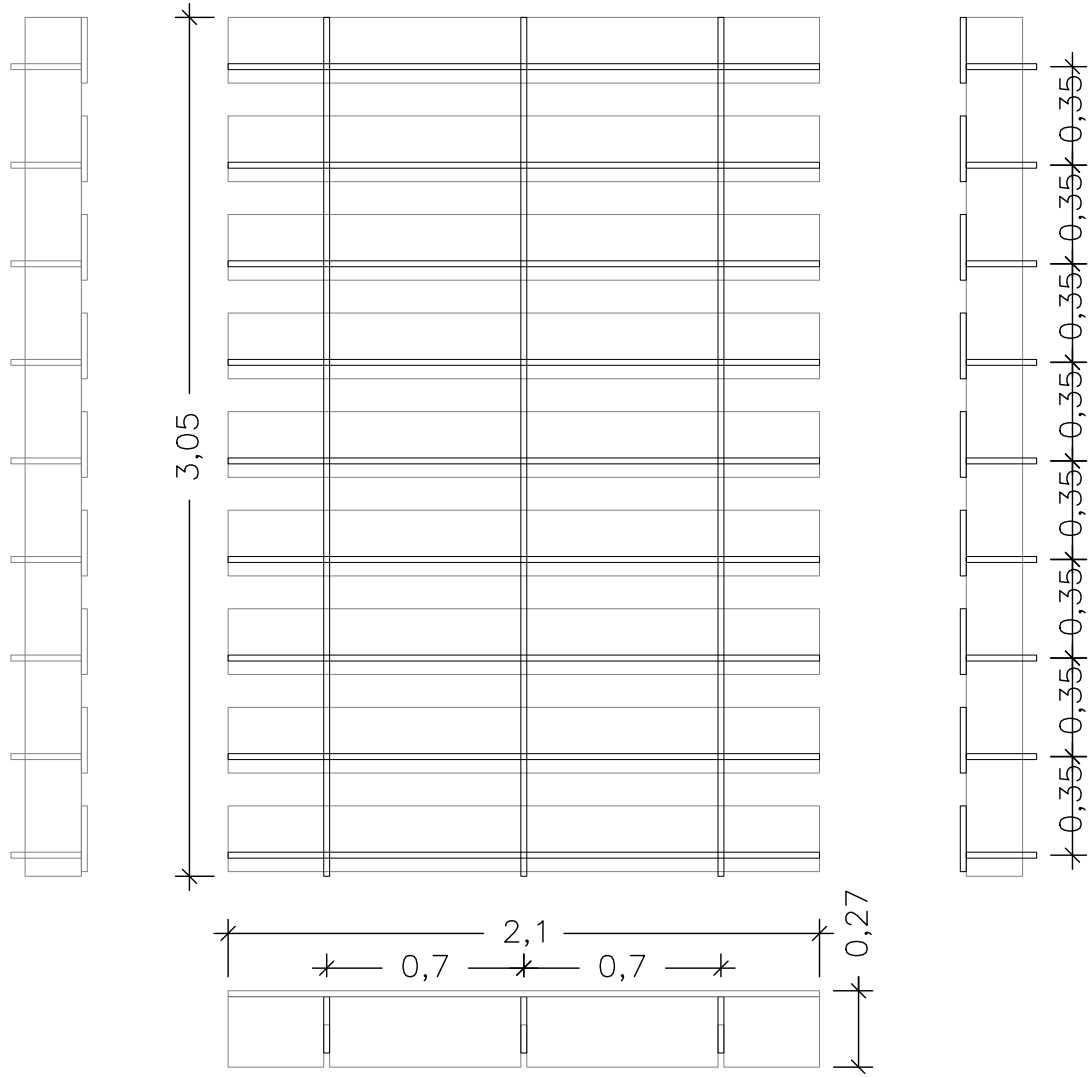

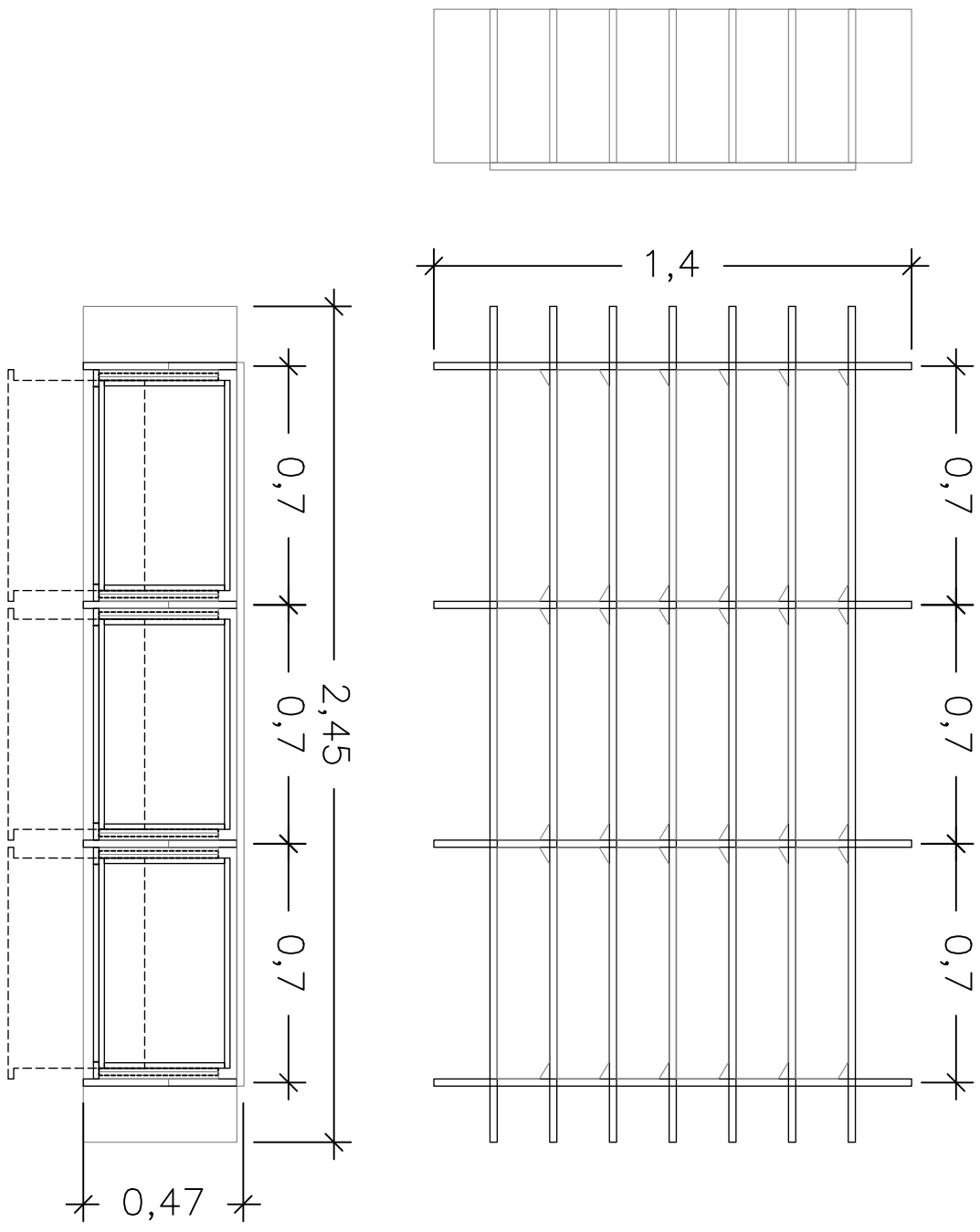

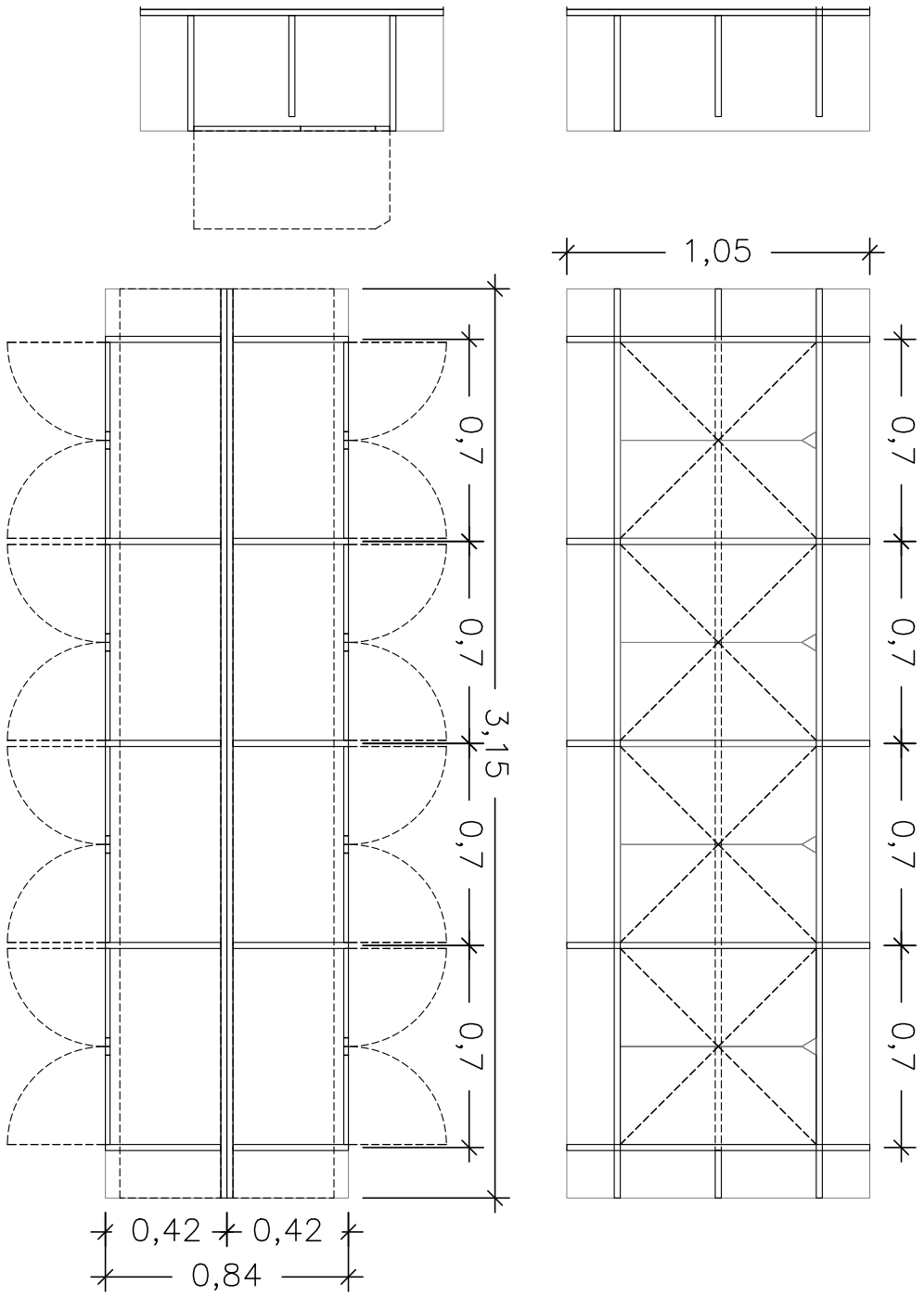

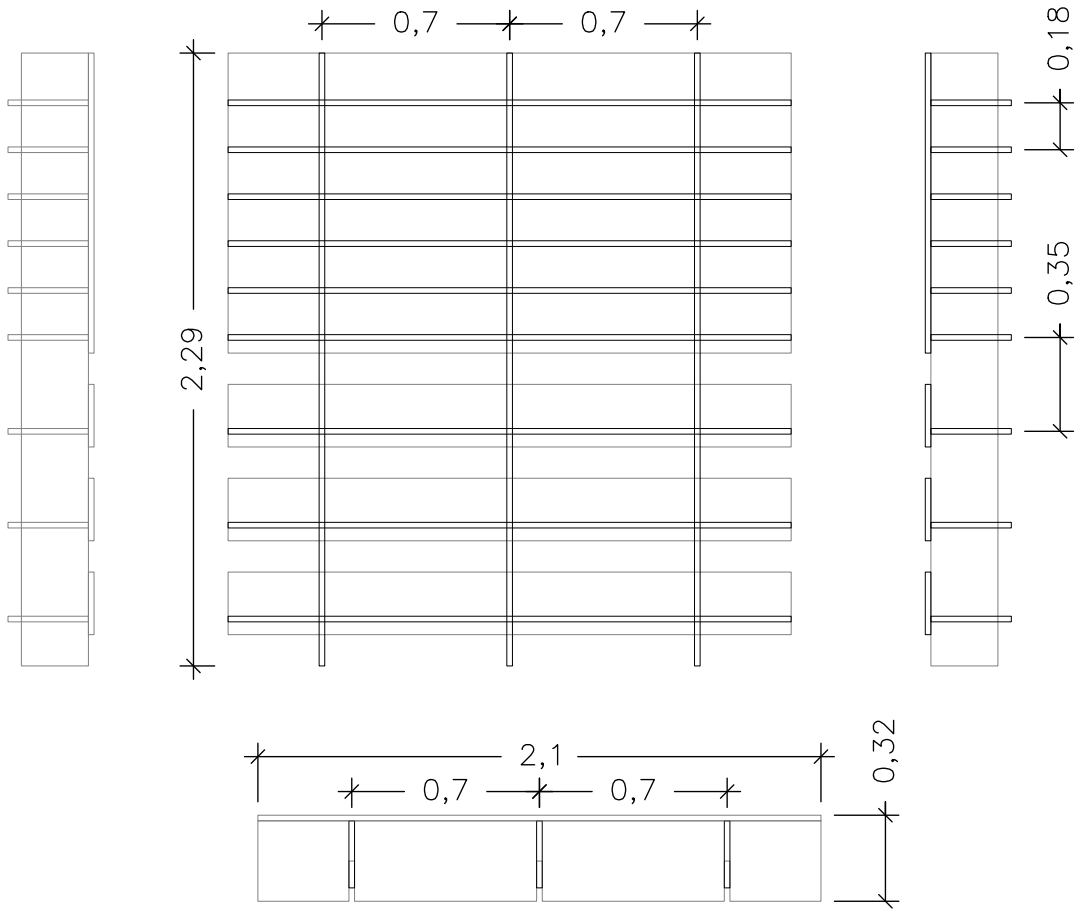

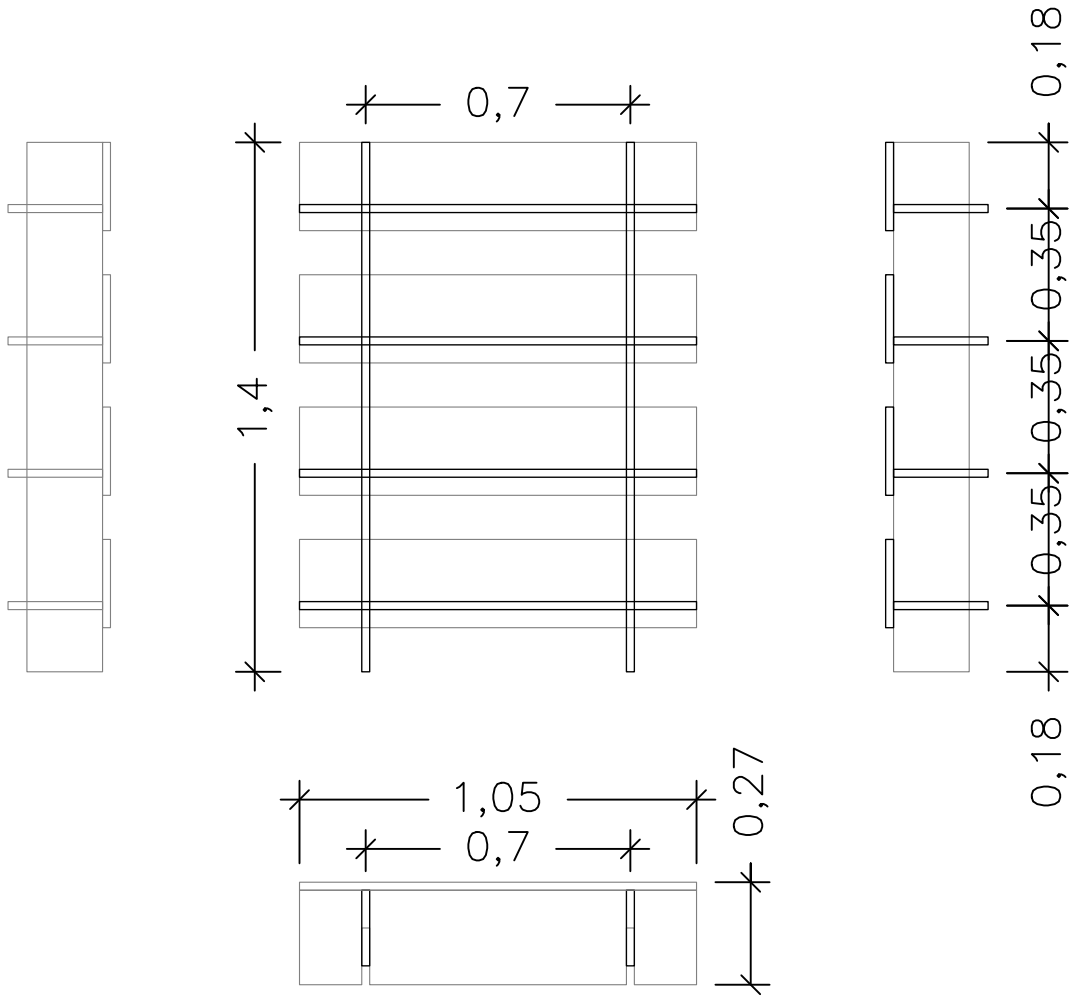

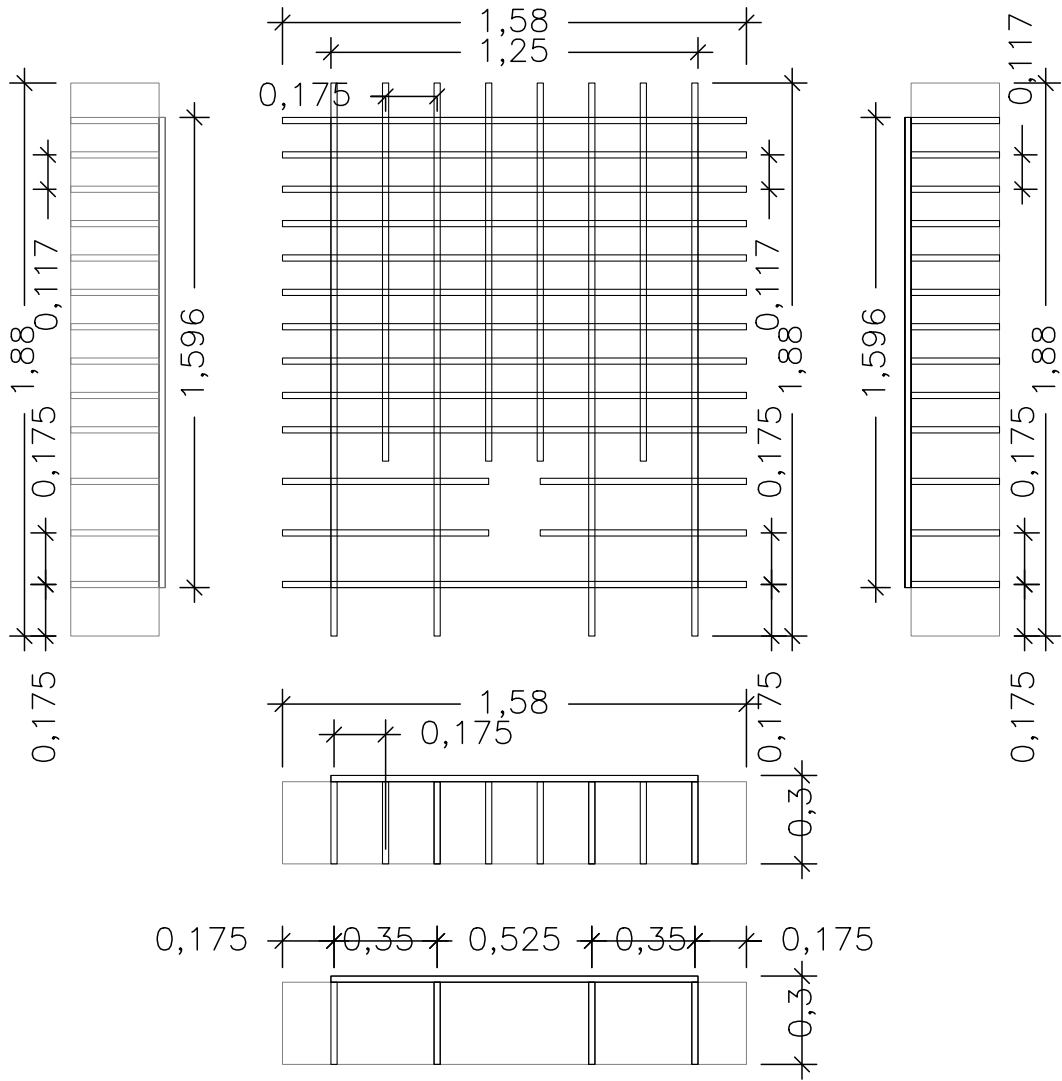

‘HAGA USTED LO QUE HAGO YO’ (Mobiliari)¹

[1] Mobiliari dissenyat a través dels buits que deixen els objectes d’una col·lecció de jocs de mans seguint un l’índex alfanumèric i de col·locació de la col·lecció; amb la col·laboració de Lagula arquitectes.

[1] Mobiliario diseñado a través de los huecos que dejan los objetos de una colección de juegos de manos siguiendo el índice alfanumérico y de colocación de la colección; con la colaboración de Lagula arquitectes.